

A.J. Antunes & Co. Brötchen-Toaster

Modell HEBT-3V

Tägliche Wartungsaufgaben

PR 68 D1 Reinigung des
Toasters und der
Förderbandhüllen

Vierteljährliche Wartungsaufgaben

PR 68 Q1 Förderbandhüllen
entfernen und
Walzen reinigen
PR 68 Q2 Förderbandhüllen
einbauen

Jährliche Wartungsaufgaben

PR 68 A1 Reinigung der
Kühlgebläse und
des Schaltkastens

Modell HEBT-3V

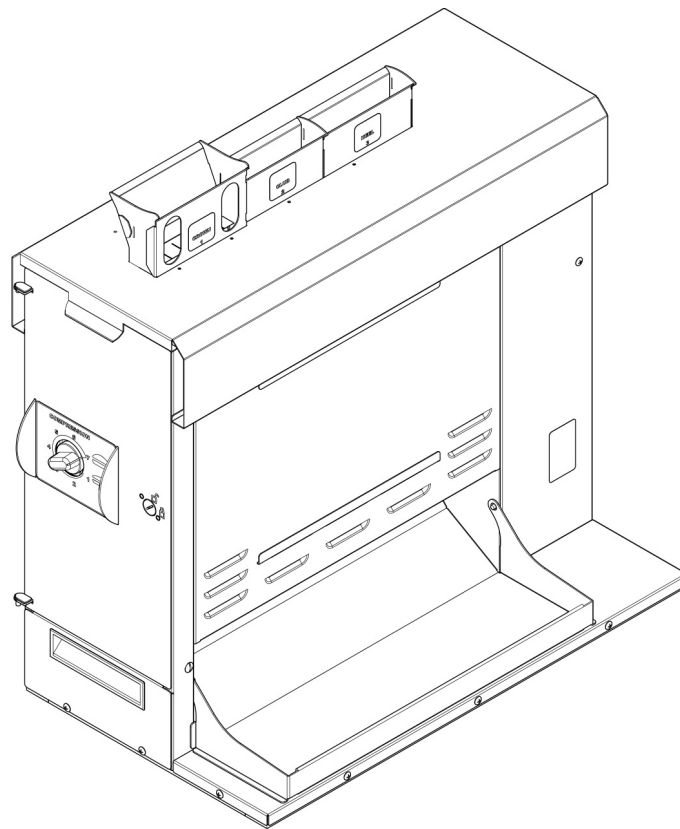

⚠ Gefahren

Diese Symbole warnen vor möglichen Risiken für die persönliche Gesundheit.

▨ Gerätealarm

Unter diesem Symbol finden Sie Information, wie Sie Schäden am Gerät während des Betriebs vermeiden können.

★ Tipps

Unter diesem Symbol finden Sie wertvolle Tipps zum jeweils angewandten Betriebsmodus.

Warum	Um sicherzustellen, dass der Toaster und die Förderbandhüllen sauber sind, wenn Brötchen getoastet werden.	
Erforderliche Zeit	Vorbereitung: 1 Minute	Durchführung: 10 Minuten
Tageszeit	Nach Geschäftsschluss	In 24-Stunden-Restaurants: während der Frühstückszeit

Gefahrensymbole  **Chemikalien**  **Elektrizität**

Werkzeuge und Gebrauchsgüter

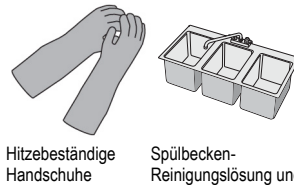

Vorgehensweise

1 Gerät ausschalten.

Den Netzschalter des Toasters ausschalten. Der Toaster tritt in eine Abkühlphase und schaltet sich nach deren Ende automatisch ab.

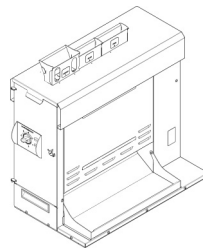

2 Die Brötchenzufuhr entfernen.

Die Brötchenzufuhr und den Brötchenanschlag mit hitzebeständigen Handschuhen entfernen.

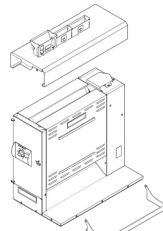

3 Außenseite des Toasters reinigen.

Die Außenflächen des Toasters mit einem sauberen, mit einer Desinfizierungslösung getränktem Papierhandtuch reinigen, das mit der Heavy Duty Entfettungslösung angefeuchtet wurde.



Heavy Duty Entfettungslösung

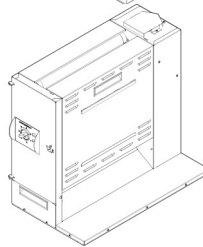

4 Reinigung der Brötchenzufuhr.

Die Brötchenzufuhr und den Brötchenanschlag mit einem sauberen, mit einer Desinfizierungslösung getränktem Tuch reinigen, das mit der Heavy Duty Entfettungslösung angefeuchtet wurde. Mit einem sauberen, mit einer Desinfizierungslösung getränktem Tuch nachwischen.



Heavy Duty Entfettungslösung

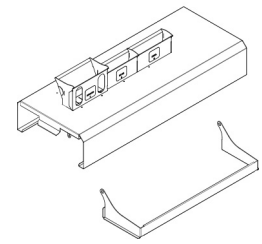

5 Die Förderbandabdeckungen entfernen.

Die vorderen und hinteren Abdeckungen des Förderbands anheben und vom Gerät entfernen.

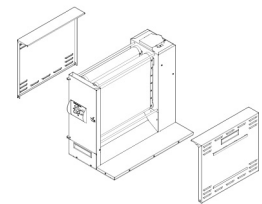

Fortsetzung ►

Reinigung des Toasters und der Förderbandhüllen (Fortsetzung)

6 Das vordere Förderband überprüfen und reinigen.

Das vordere Förderband auf Risse, Entfärbungen oder Schäden an den Förderbandschlössern untersuchen.

Beschädigte Förderbandhüllen nach Bedarf ersetzen. Wir empfehlen, alle Förderbandhüllen vierteljährlich zu wechseln. Bei korrekter Wartung können die Oberteil- und Hauptförderbandhüllen jedoch bis zu sechs Monate oder länger halten.

Siehe PR 68 Q1 und PR 68 Q2 hinsichtlich der Anweisungen für den Austausch der Förderbänder.

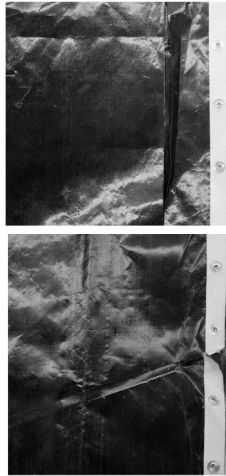

7 Wenn das vordere Förderband in Ordnung ist, muss ein sauberes, mit einem Desinfizierungsmittel getränktes Tuch mit KAY SolidSense Allzweck-Superkonzentrat eingesprüht werden. Das vordere Förderband reinigen.

Das vordere Förderband mit einem sauberen, mit einer Desinfizierungslösung getränkten Tuch abwischen. An der Luft trocknen lassen.

★ Tipp

Die Förderbandrollen bleiben während der Abkühlphase in Bewegung. Dadurch können Sie das Förderband vollständig reinigen.

★ Tipp

Es darf immer nur der vor der Abdeckplatte befindliche Teil des Förderbands gereinigt werden, um Schäden am Förderband zu vermeiden.

★ Tipp

Bei einer starken Verkohlung des Förderbands muss dieser Schritt mehrfach wiederholt werden.

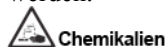

KAY SolidSense Allzweck-Superkonzentrat

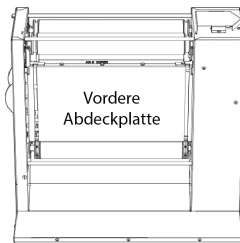

8 Die hinteren Förderbänder überprüfen und reinigen.

Die hinteren Förderbänder auf Risse, Entfärbungen oder Schäden an den Förderbandschlössern untersuchen.

Beschädigte Förderbandhüllen nach Bedarf ersetzen. Wir empfehlen, alle Förderbandhüllen vierteljährlich zu wechseln. Bei korrekter Wartung können die Oberteil- und Hauptförderbandhüllen jedoch bis zu sechs Monate oder länger halten.

Siehe PR 68 Q1 und PR 68 Q2 hinsichtlich der Anweisungen für den Austausch der Förderbänder.

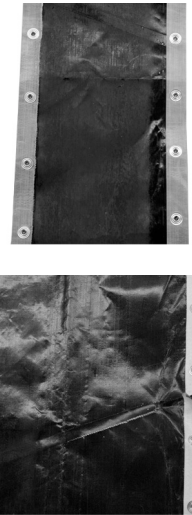

9 Wenn das vordere Förderband in Ordnung ist, muss ein sauberes, mit einem Desinfizierungsmittel getränktes Tuch mit KAY SolidSense Allzweck-Superkonzentrat eingesprüht werden. Die hinteren Förderbänder reinigen.

Danach die hinteren Förderbänder mit einem sauberen, mit einer Desinfizierungslösung getränkten Tuch abwischen. An der Luft trocknen lassen.

★ Tipp

Die Förderbandrollen bleiben während der Abkühlphase in Bewegung. Dadurch können Sie jedes Förderband vollständig reinigen.

★ Tipp

Es darf immer nur der vor der Abdeckplatte befindliche Teil eines Förderbands gereinigt werden, um Schäden am Förderband zu vermeiden.



KAY SolidSense Allzweck-Superkonzentrat

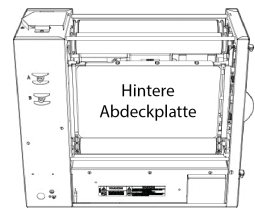

Reinigung des Toasters und der Förderbandhüllen (Fortsetzung)

9 Tücher entsorgen.

Alle gebrauchten Tücher müssen in einen Behälter für schmutzige Tücher geworfen werden.



Fortsetzung ▶

10 Brötchenzufuhr und -anschlag waschen.

Die Brötchenzufuhr und der Brötchenanschlag müssen im dreigeteilten Spülbecken gewaschen, abgespült und desinfiziert werden.

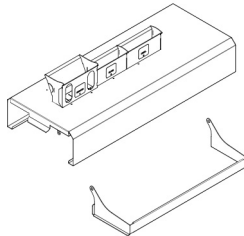

11 Die vorderen und hinteren Förderbandabdeckungen spülen.

Die vorderen und hinteren Förderbandabdeckungen müssen im dreigeteilten Spülbecken gewaschen, abgespült und desinfiziert werden.

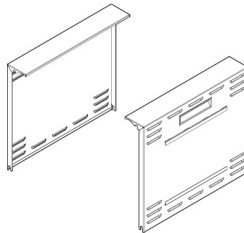

12 Die vorderen und hinteren Förderbandabdeckungen wieder befestigen.

Die sauberen vorderen und hinteren Förderbandabdeckungen wieder befestigen.

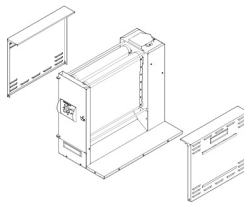

13 Brötchenzufuhr und -anschlag wieder befestigen.

Die saubere Brötchenzufuhr und den sauberen Anschlag wieder befestigen.

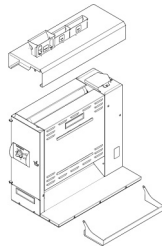

Warum	Um sicherzustellen, dass die Walzen frei von Rückständen sind, welche die Förderbandhüllen beschädigen könnten. Diesen Schritt vierteljährlich oder nach Bedarf ausführen.	
Erforderliche Zeit	Vorbereitung: 1 Minute	Durchführung: 10 Minuten
Tageszeit	Nach Geschäftsschluss	In 24-Stunden-Restaurants: während der Frühstückszeit

Gefahrensymbole  **Elektrizität**

Werkzeuge und Gebrauchsgüter



Hitzebeständige Handschuhe

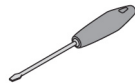

Schraubendreher, flach



Heavy Duty KAY QSR Entfettungslösung (HDD)



Trockenes Stofftuch und Bürste mit Nylonborsten

Vorgehensweise

1 Gerät ausschalten.

Den Netzschalter des Toasters ausschalten. Der Toaster tritt in eine Abkühlphase und schaltet sich nach deren Ende automatisch ab.



Elektrizität

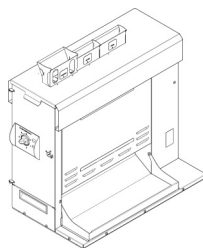

2 Netzkabel ziehen.

Ziehen sie das Netzkabel erst, nachdem die Abkühlphase beendet wurde.



Gerätealarm

Den Abkühlzeitraum abwarten, bevor das Netzkabel abgezogen wird.

3 Die Brötchenzufuhr entfernen.

Mit hitzebeständigen Handschuhen die Brötchenzufuhr entfernen.

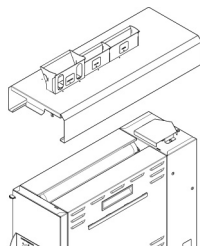

4 Die Förderbandabdeckungen ausbauen.

Die vorderen und hinteren Abdeckungen des Förderbands anheben und vom Gerät entfernen.

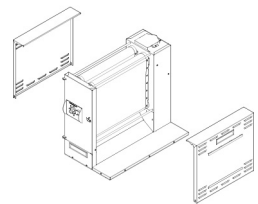

Tipp

Den Toaster wie erforderlich neu positionieren, um diese Schritte durchzuführen.

5 Die linke Seitenwand öffnen

Die Verriegelung an der linken Seitenwand mit einem Schlitzschraubendreher lösen und die Seitenwand öffnen.

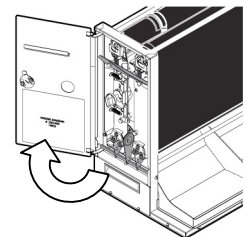

Den Brötchendicke-Regelknopf auf 7 stellen.

6 Die Transportbandrollen absenken.

Die vorderen und hinteren Walzen des Förderbands nach unten drücken und sie aus der Mitte des Toasters wegbewegen. Beide Hände benutzen. Dies verringert die Spannung und arretiert die Walzen in ihrer Position.

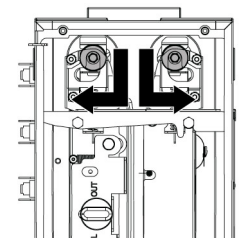

Fortsetzung ►

Förderbandhüllen entfernen und Walzen reinigen (Fortsetzung)

- 7 Obere Verriegelung des Förderbandrahmens öffnen.**
Obere Verriegelung des Förderbandrahmens anheben. Danach nach unten drehen, sodass sie auf der Nockenwelle hinteren Walzen des Förderbands ruht.

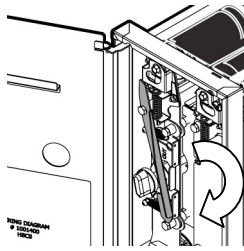

- 8 Untere Verriegelung des Förderbandrahmens öffnen.**
Die untere Verriegelung des Förderbandrahmens nach unten ziehen. Dadurch erhält man Zugang zu den Rollen und Bändern der vorderen und hinteren Förderbänder.

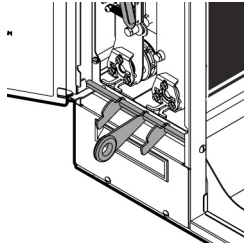

- 9 Alle Förderbänder ausbauen.**
Alle Förderbänder vorsichtig aus dem Toaster entfernen.

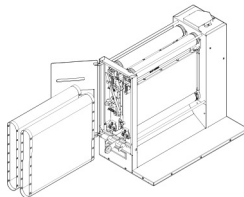

- 10 Walzen und Abdeckplatten reinigen.**
Alle vier Walzen und die Abdeckplatte mit einem sauberen, mit einer Desinfizierungslösung befeuchteten Tuch abwischen. Dabei sicherstellen, dass sämtliche Rückstände von den Walzen und Abdeckplatten entfernt werden, damit diese so sauber wie möglich sind.

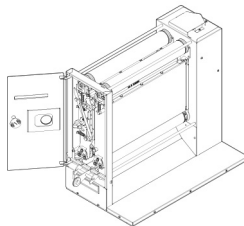

- 11 Alle Rückstände aus dem Toaster entfernen.**
Alle Rückstände mit einem sauberen Stofftuch oder einer Bürste mit Nylonborsten aus beiden Seitenfächern, dem Inneren des Toasters und unter den Walzen entfernen.

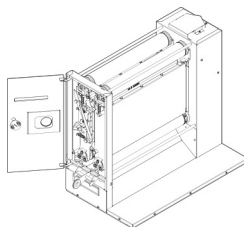

Warum	Die neuen Förderbänder werden eingebaut, um die gewünschten Toastergebnisse sicherzustellen.	
Erforderliche Zeit	Vorbereitung: 1 Minute	Durchführung: 5 Minuten
Tageszeit	Nach Geschäftsschluss	In 24-Stunden-Restaurants: während der Frühstückszeit

Gefahrensymbole  Chemikalien  Elektrizität

Werkzeuge und Gebrauchsgüter

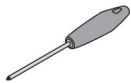

Schraubendreher,
flach



Behälter, schmutzige
Tücher



Behälter, hygienisch
saubere Tücher

Vorgehensweise

1 Förderbandhüllen prüfen.
Förderbandhüllen prüfen. Förderbandhüllen austauschen, wenn diese abgenutzt oder beschädigt sind. Falls die Förderbandhüllen in gutem Zustand sind, wieder in den Toaster einbauen.

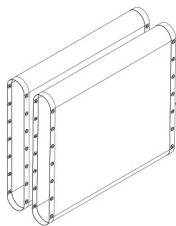

2 Saubere neue Förderbandhüllen.
Beide Seiten der neuen Förderbänder mit einem sauberen, mit einer Desinfizierungslösung getränkten Tuch abwischen.

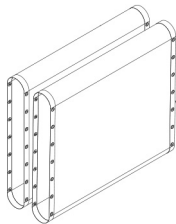

An der Luft trocknen lassen.

3 Förderbänder einbauen.
Das saubere, neue vordere Förderband locker über die vordere obere Rolle und die vordere untere Rolle schieben.

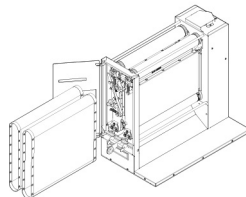

Das neue erste Förderband für Oberteile über die hintere obere Rolle und die hintere untere Rolle schieben. Dieser Schritt muss für das Club-/ Unterteil-Förderband und das zweite Oberteil-Förderband wiederholt werden.

Sicherstellen, dass die Mittellinie der Förderbänder ordnungsgemäß auf den Rollen liegt. Die Schlösser der Förderbänder müssen zur Innenseite der Rollen zeigen.

4 Förderbandrollen anheben.
Die vorderen und hinteren Förderbandrollen anheben. Beide Hände benutzen. Dies erhöht die Spannung und fixiert sie vor Ort.

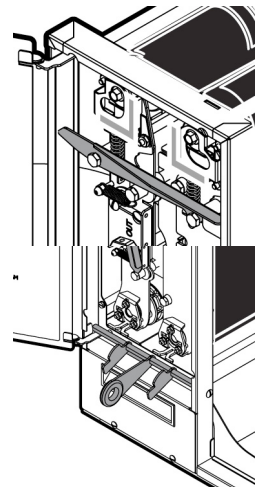

5 Untere Verriegelung des Förderbandrahmens anheben.
Die untere Verriegelung der Förderbänder anheben, um die Rollen vor Ort zu verriegeln.

★ Tipp
Auf die Nockenwelle der hinteren Förderbandrollen heben, während gleichzeitig die Verriegelung der Förderbänder angehoben wird.

6 Obere Verriegelung des Förderbandrahmens wieder einrasten lassen.
Obere Verriegelung des Förderbandrahmens anheben und an ihrem Platz auf der Förderbandeinrichtung verriegeln. Den Komprimierungsknopf auf 4 stellen.

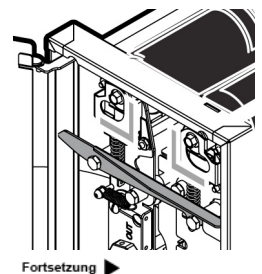

Fortsetzung ▶

Einbauen der Förderbandhüllen (Fortsetzung)

7 Seitenwand schließen.

Die Seitenwand schließen und Verriegelung mit einem Schlitzschraubendreher sichern.

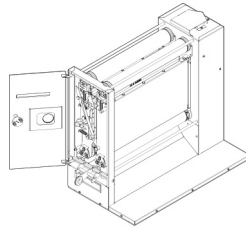

9 Förderbandabdeckungen wieder befestigen.

Die vorderen und hinteren Förderbandabdeckungen wieder befestigen.

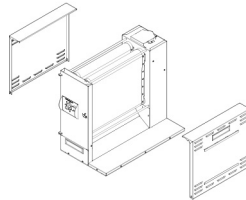

10 Brötchenzufuhr und -anschlag wieder befestigen.

Brötchenzufuhr und -anschlag wieder oben auf dem Gerät befestigen.

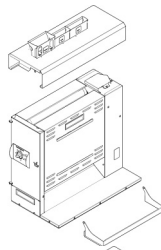

11 Das Gerät einschalten.

Das Netzkabel anschließen und das Gerät einschalten.

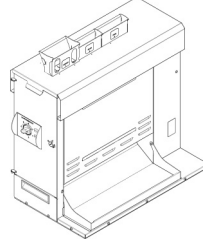

Warum Die Kühlgebläse und der Schaltkasten müssen gereinigt werden, damit der Toaster nicht überhitzt.

Erforderliche Zeit Vorbereitung: 1 Minute

Durchführung: 5 Minuten

Tageszeit Nach Geschäftsschluss

In 24-Stunden-Restaurants: während der Frühstückszeit

Gefahrensymbole  **Elektrizität**

Werkzeuge und Gebrauchsgüter

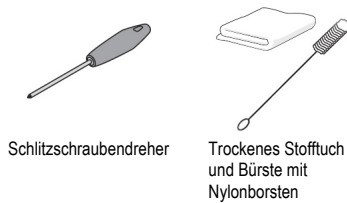

Vorgehensweise

1 Gerät ausschalten.

Den Netzschalter des Toasters ausschalten. Der Toaster tritt in eine Abkühlphase und schaltet sich nach deren Ende automatisch ab. Das Netzkabel ziehen.

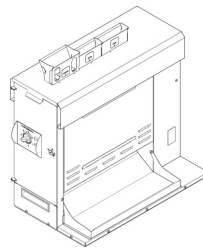

2 Die Brötchenzufuhr entfernen

Die Brötchenzufuhr entfernen und beiseite legen.

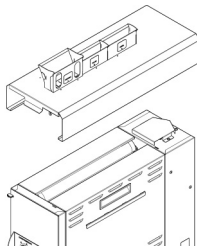

3 Die Abdeckung der Steuerung entfernen.

Die beiden oberen Schrauben der Abdeckung des Steuergehäuses entfernen und die Abdeckung langsam abnehmen.

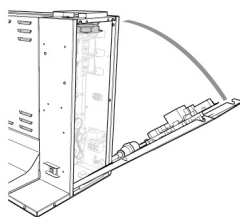

4 Kühlgebläse und die Innenseite des Schaltkastens reinigen.

Alle Rückstände oder Staub mit einer Bürste vom Kühlgebläse abwischen. Mit einem sauberen, trockenen Tuch alle Rückstände wegwischen.

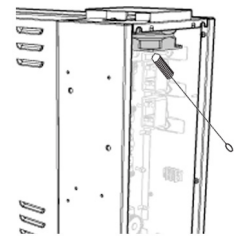

Das Schaltfach auf Krümel und Rückstände prüfen. Krümel und Rückstände mit einem Staubsauger entfernen. Darauf achten, keines der elektrischen Kabel zu trennen.

5 Die Abdeckung der Steuerung schließen.

Die Abdeckung des Steuergehäuses langsam schließen.

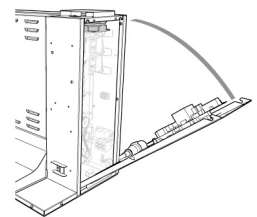

6 Bodenplatte entfernen.

Die Schrauben aus der Bodenplatte und Rückwand des Geräts entfernen und die Abdeckung langsam abnehmen.

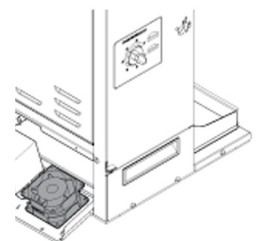

Reinigung der Kühlgebläse und des Schaltkastens (Fortsetzung)

7 Kühlgebläse und Bodenplatte reinigen.

Alle Rückstände oder Staub mit einer Bürste vom Kühlgebläse abwischen. Mit einem sauberen, trockenen Tuch alle Rückstände wegwischen.

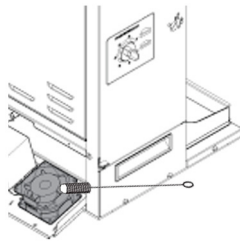

Das Schaltfach auf Krümel und Rückstände prüfen. Krümel und Rückstände mit einem sauberen, trockenen Tuch oder einer Bürste mit Nylonborsten entfernen. Darauf achten, keines der elektrischen Kabel zu trennen.

8 Bodenplatte schließen.

Bodenplatte schließen und Schrauben wieder befestigen.

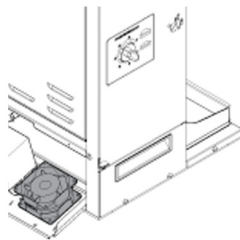

9 Gerät einschalten.

Brötchenzufuhr wieder befestigen. Das Netzkabel anschließen, einschalten und das Gerät überprüfen, bevor es wieder in Betrieb geht.

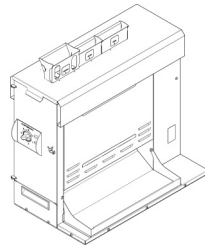

Elektrizität